

# anku - Rolltor

gewünschter Liefertermin: .....  
 geliefert am: .....

AuftragsNr.: .....  
 Datum: .....

## Lieferschein / Auftragsbestätigung

Kunde: .....  
 Versandanschrift: .....  
 Kommission: .....

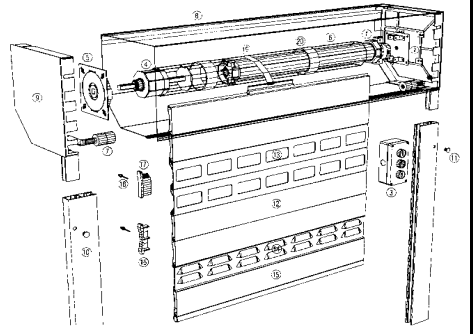
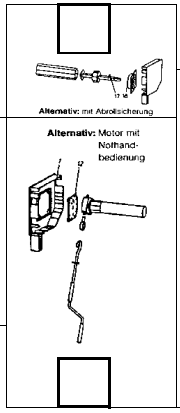
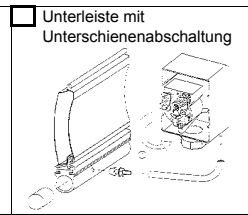
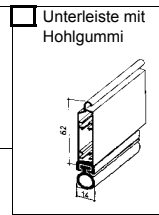
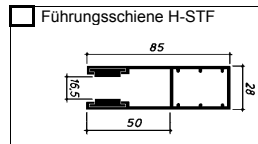

System: **anku Rolltor System "GKSE" 2+4 (mit Blendenprofil)**

- Stecksystem GKSE     Selecta Standard Spez./ CD 200  
 Blendengröße: .....     Rolltor 75 D / CD 77

- Nur für 75 D / CD 77  
 Sichtfensterprofile ..... Stäbe  
 Lüftungsprofile ..... Stäbe

Blendenfarbe: .....

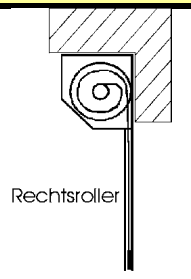

Pos. Nr.	Anzahl	Fertigmaß		Antrieb am Seitenteil					Wellen			Federn	Adap ter ringe	Führungsschienen			Panzermaße				Stab zahl		
		Breite	Höhe	links	rechts	Motor	Kabel austritt	Nothand kurbel	Kurbel austritt	Abroll sicherung	8-kant 70x1,2			102x2,5	rund 101,6x2,9	Typ	Farbe	Länge	Typ	Farbe		Breite	Höhe
1																							
2																							
3																							

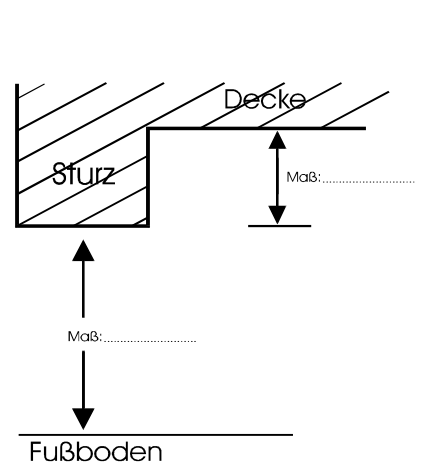
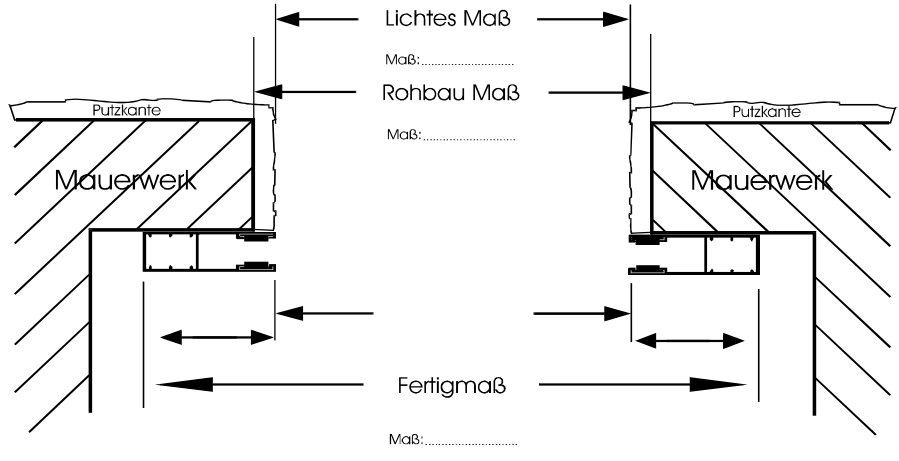

Rolltore sind Maßanfertigungen. Umtausch und Rückgabe unmöglich.